

## Hoja Técnica – Malla para juntas y repello

### Datos Generales

**Código y nombre comercial:** 976594 Malla para Junta Rigida 15cm x 45m  
976595 Malla para Repello 100cm x 45m  
977162 Malla 25cmx45m

**Descripción:** Malla recubierta de fibra de vidrio utilizada para el tratamiento de juntas y como refuerzo para repello cementicio en láminas de Fibrocemento.  
Ofrece resistencia y protección del acabado final cementicio en láminas para paredes interiores y exteriores  
Ayuda a prevenir fisuras en el repello provocadas por cambios de temperatura o movimientos estructurales

### Especificaciones Técnicas

Descripción	Valor	
Especificación	5mm x 5mm	
Peso de la malla recubierta (g/m <sup>2</sup> )	150 ± 2	
Peso sin impregnación (g/m <sup>2</sup> )	132 ± 2	
Impregnación (%)	13 - 15	
Resistencia a la tensión (N/5 cm)	Warp *	Weft **
	1450	1450
Resistencia a la tensión después de 28 días con 5% de NAOH (N/5 cm)	Warp	Weft
	800	800
Resistencia a la rotura después de 6 horas de inmersión en una solución de PH = 12.5 a 80°C (N/5cm)	Warp	Weft
	650	650
Ancho (mm)	Juntas	Repello
	150	1000

\* Warp: Urdimbre o hilo

\*\* Weft: Trama o contra hilo



**Malla para juntas**

15cm x 45m



**Malla de refuerzo para repello Cementicio**

25cm x 45 m ó 100 cm x 45m

### Ventajas

- Resistente al álcali
- Permite aumentar la resistencia a la tensión y flexión de repellos cementicios.
- Fácil de instalar
- Mejora la calidad del acabado
- No se pudre ni deteriora
- No se degrada con el paso del tiempo

### Proceso de aplicación del acabado final en láminas Plyrock utilizando malla de refuerzo

- 1 Plycem perfil PA CALIBRE 20.
- 2 Plycem perfil PE CALIBRE 20.
- 3 Barrera de humedad Plycem.
- 4 PlyRock Interior.
- 5 PlyRock Exterior.
- 6 Mortero PlyRock (juntas invisibles).
- 7 Malla para junta Plyrock.
- 8 Mortero Muro Seco Cementicio (base coat).
- 9 Malla de refuerzo para repello cementicio.
- 10 Mortero Muro Seco Cementicio (base coat).
- 11 Acabado de revestimiento o pintura.

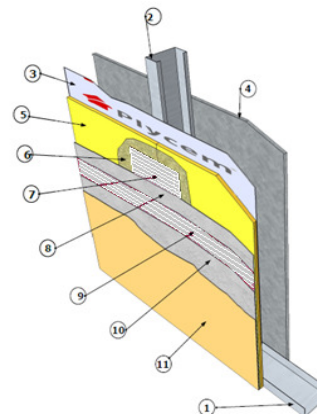

Consultas sobre instalación y garantías en [www.plycem.com](http://www.plycem.com) o al teléfono 2575-4300.

Propiedad de The Plycem Company. Únicamente para uso informativo del cliente.

Edición: 03 – Fecha de Emisión: Febrero 2018

Página 1 de 1