

# INGCO

www.ingco.com

## PRODUCT MANUAL

### CORTACÉSPED INALÁMBRICO



LMLI20185 LMLI2018xy ULMLI2018xy  
LMLI4020 LMLI4020xy ULMLI4020xy  
x(blank,1,2,3,4,5,6,7,8,9,E,S,A,M)  
y(blank,-1,-2,-3,-4,-5,-6,-7,-8,-9,E,S,A,M)



ADVERTENCIAS GENERALES DE SEGURIDAD PARA HERRAMIENTAS ELÉCTRICAS

 **ADVERTENCIA** Lea todas las advertencias de seguridad, instrucciones, ilustraciones y especificaciones que se proporcionan con esta herramienta eléctrica. Si no sigue todas las instrucciones que se indican a continuación, puede sufrir una descarga eléctrica, un incendio o lesiones graves.

Guarde todas las advertencias e instrucciones para futuras consultas.

El término "herramienta eléctrica" en las advertencias se refiere a su herramienta eléctrica conectada a la red eléctrica (con cable) o a su herramienta eléctrica operada por batería (inalámbrica).

1) Seguridad en el área de trabajo

- a) Mantenga el área de trabajo limpia y bien iluminada. Las áreas desordenadas u oscuras son una invitación a los accidentes.
- b) No utilice herramientas eléctricas en atmósferas explosivas, como en presencia de líquidos, gases o polvos inflamables. Las herramientas eléctricas generan chispas que pueden encender el polvo o los humos.
- c) Mantenga a los niños y a otras personas alejadas mientras utiliza una herramienta eléctrica.  
Las distracciones pueden hacer que pierdas el control.

2) Seguridad eléctrica

- a) Los enchufes de las herramientas eléctricas deben coincidir con los de la toma de corriente. Nunca modifique el enchufe de ninguna manera.  
No utilice ningún enchufe adaptador con herramientas eléctricas conectadas a tierra.  
Los enchufes sin modificar y las tomas de corriente compatibles reducirán el riesgo de descarga eléctrica.
- b) Evite el contacto del cuerpo con superficies conectadas a tierra, como tuberías, radiadores, cocinas y refrigeradores. Existe un mayor riesgo de descarga eléctrica si su cuerpo está conectado a tierra.
- c) No exponga las herramientas eléctricas a la lluvia ni a condiciones de humedad. Si entra agua en una herramienta eléctrica, aumentará el riesgo de descarga eléctrica.
- d) No maltrate el cable. Nunca utilice el cable para transportar, tirar o desenchufar la herramienta eléctrica. Mantenga el cable alejado del calor, el aceite, los bordes afilados o las piezas móviles. Los cables dañados o enredados aumentan el riesgo de descarga eléctrica.
- e) Cuando utilice una herramienta eléctrica al aire libre, utilice un cable de extensión adecuado.  
Para uso en exteriores. El uso de un cable apto para uso en exteriores reduce el riesgo de descarga eléctrica.
- F) Si es inevitable utilizar una herramienta eléctrica en un lugar húmedo, utilice una fuente de alimentación protegida con un dispositivo de corriente residual (RCD). El uso de un RCD reduce el riesgo de descarga eléctrica.

### 3) Seguridad personal

- a) Manténgase alerta, preste atención a lo que hace y utilice el sentido común al utilizar una herramienta eléctrica. No utilice una herramienta eléctrica si está cansado o bajo los efectos de drogas, alcohol o medicamentos. Un momento de distracción mientras utiliza una herramienta eléctrica puede provocar lesiones personales graves.
  - b) Utilizar equipo de protección personal. Utilizar siempre protección ocular.  
El equipo de protección, como una máscara contra el polvo, zapatos de seguridad antideslizantes, casco o protección auditiva, utilizado en las condiciones apropiadas, reducirá las lesiones personales.
  - c) Evite el encendido accidental. Asegúrese de que el interruptor esté en la posición de apagado antes de conectar la herramienta a la fuente de alimentación o a la batería, levantarla o transportarla.  
Transportar herramientas eléctricas con el dedo sobre el interruptor o poner en funcionamiento herramientas eléctricas que tengan el interruptor encendido puede provocar accidentes.
  - d) Retire cualquier llave de ajuste o llave inglesa antes de encender la herramienta eléctrica. Una llave inglesa o una llave inglesa dejadas en una pieza giratoria de la herramienta eléctrica pueden provocar lesiones personales.
  - e) No se estire demasiado. Mantenga el equilibrio y la posición adecuada en todo momento. Esto permite un mejor control de la herramienta eléctrica en situaciones inesperadas.
  - f) Vístase adecuadamente. No utilice ropa suelta ni joyas. Mantenga el cabello y la ropa alejados de las piezas móviles. La ropa suelta, las joyas o el cabello largo pueden quedar atrapados en las piezas móviles.
  - g) Si se proporcionan dispositivos para la conexión de instalaciones de extracción y recolección de polvo, asegúrese de que estén conectados y se utilicen correctamente. El uso de recolección de polvo puede reducir los riesgos relacionados con el polvo.
  - h) No permita que la familiaridad adquirida con el uso frecuente de herramientas le haga volverse complaciente e ignorar los principios de seguridad de las herramientas. Una acción descuidada puede causar lesiones graves en una fracción de segundo.
- 4) Uso y cuidado de herramientas eléctricas
- a) No fuerce la herramienta eléctrica. Utilice la herramienta eléctrica correcta para su aplicación. La herramienta eléctrica correcta hará el trabajo mejor y de manera más segura a la velocidad para la que fue diseñada.
  - b) No utilice la herramienta eléctrica si el interruptor no la enciende ni la apaga .  
La herramienta eléctrica que no se puede controlar con el interruptor es peligrosa y debe repararse.
  - c) Desconecte el enchufe de la fuente de alimentación y/o retire la batería.

Si es desmontable, retire la batería de la herramienta eléctrica antes de realizar cualquier ajuste, cambiar accesorios o guardar la herramienta eléctrica. Estas medidas de seguridad preventivas reducen el riesgo de poner en marcha la herramienta eléctrica accidentalmente.

- d) Guarde las herramientas eléctricas fuera del alcance de los niños y no permita que personas que no estén familiarizadas con ellas o con estas instrucciones las utilicen. Las herramientas eléctricas son peligrosas en manos de usuarios no capacitados.
  - e) Realice el mantenimiento de las herramientas eléctricas y sus accesorios. Compruebe que no haya piezas móviles desalineadas o atascadas, piezas rotas o cualquier otra condición que pueda afectar el funcionamiento de la herramienta eléctrica. Si está dañada, haga reparar la herramienta eléctrica antes de usarla. Muchos accidentes son causados por herramientas eléctricas mal mantenidas.
  - f) Mantenga las herramientas de corte afiladas y limpias. Las herramientas de corte debidamente mantenidas y con bordes afilados tienen menos probabilidades de atascarse y son más fáciles de controlar.
  - g) Utilizar la herramienta eléctrica, los accesorios y las herramientas, etc., de acuerdo con estas instrucciones, teniendo en cuenta las condiciones de trabajo y el trabajo a realizar. Utilizar la herramienta eléctrica para operaciones distintas a las  
Los usos previstos podrían dar lugar a una situación peligrosa.
  - h) Mantenga los mangos y las superficies de agarre secos, limpios y libres de aceite y grasa. Los mangos y las superficies de agarre resbaladizos no permiten manipular y controlar la herramienta de forma segura en situaciones inesperadas.
- 5) Uso y cuidado de las herramientas a batería
- a) Recargue únicamente con el cargador especificado por el fabricante. Un cargador adecuado para un tipo de batería puede generar riesgo de incendio si se utiliza con otro tipo de batería.
  - b) Utilice herramientas eléctricas únicamente con baterías específicamente designadas. Uso de  
Cualquier otro paquete de baterías puede crear riesgo de lesiones e incendio.
  - c) Cuando no utilice la batería, manténgala alejada de otros objetos metálicos, como sujetapapeles, monedas, llaves, clavos, tornillos u otros objetos metálicos pequeños que puedan hacer una conexión entre un terminal y otro. Si se producen cortocircuitos entre los terminales de la batería, pueden producirse quemaduras o un incendio.
  - d) En condiciones abusivas, puede salir líquido expulsado de la batería; evite el contacto. Si ocurre contacto accidental, enjuague con agua. Si el líquido entra en contacto con los ojos, busque ayuda médica. El líquido expulsado de la batería puede causar irritación o quemaduras.

e) No utilice una batería o una herramienta que esté dañada o modificada. Las baterías dañadas o modificadas pueden presentar un comportamiento impredecible que dé lugar a incendios, explosiones o riesgo de lesiones.

f) No exponga la batería ni la herramienta al fuego ni a temperaturas excesivas.

La exposición al fuego o a temperaturas superiores a 130 °C puede provocar una explosión.

g) Siga todas las instrucciones de carga y no cargue la batería ni la herramienta fuera del rango de temperatura especificado en las instrucciones. La carga incorrecta o a temperaturas fuera del rango especificado puede dañar la batería y aumentar el riesgo de incendio.

#### 6) Servicio

a) Haga que un técnico calificado realice el mantenimiento de su herramienta eléctrica y utilice únicamente piezas de repuesto idénticas. Esto garantizará que se mantenga la seguridad de la herramienta eléctrica.

b) Nunca realice tareas de mantenimiento en baterías dañadas. Las tareas de mantenimiento de las baterías solo deben ser realizadas por el fabricante o proveedores de servicios autorizados.

Guarde estas instrucciones.

#### PRECAUCIÓN

Utilice únicamente baterías originales. El uso de baterías que no sean originales o que hayan sido alteradas puede provocar que la batería explote y provoque incendios, lesiones personales y daños. También anulará la garantía de la herramienta y las áreas oscuras y cargadas pueden provocar accidentes.

#### ADVERTENCIA

- a) No desmonte, abra ni triture las celdas o baterías secundarias.
- b) Mantenga las pilas fuera del alcance de los niños. El uso de las pilas por parte de los niños debe ser supervisado. En especial, mantenga las pilas pequeñas fuera del alcance de los niños pequeños.
- c) Busque atención médica inmediatamente si se ha ingerido una pila o una batería.
- d) No exponga las pilas o baterías al calor o al fuego. Evite almacenarlas en un lugar expuesto a la luz directa del sol.  
luz del sol.
- e) No provoque cortocircuitos en una pila o batería. No guarde pilas o baterías de forma desordenada en una caja o cajón donde puedan cortocircuitarse entre sí o ser cortocircuitadas por otros objetos metálicos.
- f) No retire una celda o batería de su embalaje original hasta que sea necesario.  
para usar.
- g) No someta las celdas o baterías a golpes mecánicos.
- h) En caso de fuga de líquido en la célula, no permita que éste entre en contacto con la piel o los ojos.  
En caso de contacto, lave la zona afectada con abundante agua y consulte a un médico.
- i) No utilice ningún cargador que no sea el específicamente provisto para su uso con el equipo.
- j) Observe las marcas más (+) y menos (-) en la celda, la batería y  
equipo y garantizar su uso correcto.
- k) No utilice ninguna celda o batería que no esté diseñada para usarse con el  
equipo.
- l) No mezcle celdas de diferente fabricación, capacidad, tamaño o tipo dentro de una  
dispositivo.
- m) Compre siempre la batería recomendada por el fabricante del dispositivo.  
para el equipo.
- n) Mantenga las celdas y baterías limpias y secas.
- o) Limpie los terminales de la celda o de la batería con un paño limpio y seco si se ensucian.

sucio.

- p) Las pilas y baterías secundarias deben cargarse antes de su uso. Utilice siempre el cargador correcto y consulte las instrucciones del fabricante o el manual del equipo para obtener instrucciones de carga adecuadas.
- q) No deje la batería cargándose durante un tiempo prolongado cuando no esté en uso.
- r) Después de períodos prolongados de almacenamiento, puede ser necesario cargar y descargar las celdas o baterías varias veces para obtener el máximo rendimiento.
- s) Conserve la literatura original del producto para futuras consultas.
- t) Utilice la celda o batería únicamente en el uso para el cual fue destinada.
- u) Cuando sea posible, retire la batería del equipo cuando no esté en uso.
- v) Disponer adecuadamente.

Consejos para mantener la máxima duración de la batería

- a) Cargue el cartucho de batería antes de que se descargue por completo. Siempre detenga el funcionamiento de la herramienta y cargue el cartucho de batería cuando note que la herramienta tiene menos potencia.
- b) Nunca recargue un cartucho de batería completamente cargado. La sobrecarga acorta la vida útil de la batería.
- c) Cargue el cartucho de batería a temperatura ambiente, entre 10 °C y 40 °C (50 °F y 104 °F). Deje que el cartucho de batería caliente se enfríe antes de cargarlo.
- d) Cargue el cartucho de batería si no lo va a utilizar durante un período prolongado (más de 30 minutos). más de seis meses).

Instrucciones de seguridad importantes para el cartucho de batería

- 1. Antes de utilizar el cartucho de batería, lea todas las instrucciones y precauciones. marcas en el cargador de batería, la batería y) el producto que utiliza la batería.
- 2. No desmonte el cartucho de batería.
- 3. Si el tiempo de funcionamiento se acorta excesivamente, deje de utilizar el aparato inmediatamente. Puede producirse un riesgo de sobrecalentamiento, posibles quemaduras e incluso una explosión.
- 4. Si el electrolito entra en contacto con sus ojos, enjuáguelos con agua limpia y busque atención médica. Busque atención médica de inmediato. Puede ocasionar la pérdida de la visión.
- 5. No cortocircuite el cartucho de batería:
  - a) No toque los terminales con ningún material conductor.
  - b) Evite almacenar el cartucho de batería en un recipiente con otros objetos metálicos como como clavos, monedas, etc.

c) No exponga el cartucho de batería al agua ni a la lluvia.

d) Un cortocircuito en la batería puede provocar un gran flujo de corriente, sobrecalentamiento y posibles quemaduras. y hasta una avería.

6. No guarde la herramienta ni el cartucho de batería en lugares donde

La temperatura puede alcanzar o superar los 50 °C (122 °F).

7. No incinere el cartucho de batería incluso si está severamente dañado o

está completamente desgastado. El cartucho de batería puede explotar en caso de incendio.

8. Tenga cuidado de no dejar caer ni golpear la batería.

9. No utilice una batería dañada.

10. Siga las regulaciones locales relacionadas con la eliminación de la batería.

#### Sistema de protección de herramientas/batería

La herramienta está equipada con un sistema de protección de la herramienta y la batería. Este sistema corta automáticamente la alimentación del motor para prolongar la vida útil de la herramienta y la batería. La herramienta se detendrá automáticamente durante el funcionamiento si la herramienta o la batería se encuentran en alguna de las siguientes condiciones:

##### Protección contra sobrecarga

Cuando se utiliza la batería de una manera que hace que consuma una corriente anormalmente alta, la herramienta se detiene automáticamente sin ninguna indicación. En esta situación, apague la herramienta y detenga la aplicación que provocó la sobrecarga de la herramienta. Luego, encienda la herramienta para reiniciarla.

##### Protección contra sobrecalentamiento

Cuando la herramienta o la batería se sobrecalientan, se detiene automáticamente. En esta situación, deje que la herramienta o la batería se enfríen antes de volver a encenderla.

#### Transporte

Las baterías cumplen con todas las regulaciones de envío aplicables según lo prescrito por las normas industriales y legales (para obtener más información, consulte con el fabricante).

El transporte de baterías puede provocar un incendio si los terminales de la batería entran en contacto accidentalmente con materiales conductores. Al transportar baterías, asegúrese de que los terminales de la batería estén protegidos y bien aislados de materiales que puedan entrar en contacto con ellos y provocar un cortocircuito.

La información proporcionada en esta sección del manual se proporciona de buena fe y se cree que es precisa en el momento en que se creó el documento. Sin embargo, no se ofrece ninguna garantía, expresa o implícita.

Es responsabilidad del comprador asegurarse de que

que sus actividades cumplan con la normativa aplicable.

Protegiendo el medio ambiente

Recogida selectiva. Este producto no debe desecharse junto con la basura doméstica normal.

Si un día descubre que necesita reemplazar su producto o si ya no le sirve, no lo deseche con los residuos domésticos. Ponga este producto a disposición para su recolección selectiva.

La recogida selectiva de productos y embalajes usados permite reciclar y reutilizar los materiales. La reutilización de materiales reciclados ayuda a prevenir la contaminación ambiental y reduce la demanda de materias primas.

Las regulaciones locales pueden prever la recogida separada de productos eléctricos del hogar, en vertederos municipales o por parte del minorista cuando usted compra un producto nuevo.

Paquete de batería recargable







Esta batería de larga duración debe recargarse cuando deja de producir suficiente energía para tareas que antes se hacían con facilidad. Al final de su vida útil técnica, deséchela.



con el debido cuidado hacia nuestro medio ambiente:

- Descargue completamente la batería y luego retírela de la herramienta.
- Las baterías de iones de litio son reciclables. Llévelas a su distribuidor o a una estación de reciclaje local.

Las baterías recolectadas se reciclarán o se eliminarán de forma adecuada.

## LOS SIMBOLOS EN EL MANUAL DE INSTRUCCIONES

	Lea el manual de instrucciones.
	Conformidad CE.
	Tenga especial cuidado y atención.
	Tenga cuidado con los objetos arrojados: mantenga a los transeúntes alejados.
	Mantenga las manos y los pies alejados de las cuchillas.
	Los productos eléctricos usados no deben desecharse junto con los residuos domésticos. Recicle donde existan instalaciones para ello. Consulte con su autoridad local o con el minorista para obtener asesoramiento sobre reciclaje.
	Retire el dispositivo de desactivación antes de realizar el mantenimiento.
	No vierta agua.
	Sólo para países de la UE ¡No deseche equipos eléctricos ni baterías junto con los residuos domésticos!  De conformidad con las Directivas europeas sobre residuos de aparatos eléctricos y electrónicos, pilas y acumuladores y residuos de pilas y acumuladores y su aplicación de acuerdo con las leyes nacionales, los equipos eléctricos, las pilas y los paquetes de pilas que hayan llegado al final de su vida útil deben recogerse por separado y devolverse a una instalación de reciclaje compatible con el medio ambiente.
	Corriente continua.

	Desconecte la batería antes del mantenimiento
	Active el dispositivo de desactivación antes del mantenimiento.

- ⚠ Advertencia de seguridad para cortadoras de césped inalámbricas
- a) No utilice el cortacésped en condiciones climáticas adversas, especialmente cuando hay riesgo de rayos. Esto reduce el riesgo de ser alcanzado por un rayo.
  - b) Inspeccione minuciosamente el área en donde se utilizará la cortadora de césped para detectar la presencia de vida silvestre. La cortadora de césped puede lesionar a los animales salvajes durante su funcionamiento.
  - c) Inspeccione minuciosamente el área donde se utilizará la cortadora de césped y retire todas las piedras, palos, alambres, huesos y otros objetos extraños. Los objetos arrojados pueden causar lesiones personales.
  - d) Antes de utilizar la cortadora de césped, siempre inspeccione visualmente para comprobar que la cuchilla y el conjunto de cuchillas no estén desgastados ni dañados. Las piezas desgastadas o dañadas aumentan el riesgo de lesiones.
  - e) Revise con frecuencia el recogedor de césped para detectar desgaste o deterioro. Un recogedor de césped desgastado o dañado puede aumentar el riesgo de lesiones personales.
  - f) Mantenga las protecciones en su lugar. Las protecciones deben estar en buen estado de funcionamiento y correctamente montadas. Una protección suelta, dañada o que no funcione correctamente puede provocar lesiones personales.
  - g) Mantenga todas las entradas de aire de refrigeración libres de residuos. Las entradas de aire bloqueadas y los residuos pueden provocar sobrecalentamiento o riesgo de incendio.
  - h) Al operar el cortacésped, utilice siempre calzado antideslizante y protector.
  - i) No utilice la cortadora de césped descalzo o con sandalias abiertas. Esto reduce la posibilidad de sufrir lesiones en los pies por el contacto con la cuchilla en movimiento.
  - j) Al operar el cortacésped, use siempre pantalones largos. Piel expuesta aumenta la probabilidad de lesiones por objetos arrojados.
  - k) No utilice la cortadora de césped sobre césped mojado. Camine, nunca corra. Esto reduce el riesgo de lesiones. Riesgo de resbalones y caídas que pueden ocasionar lesiones personales.
  - l) No utilice la cortadora de césped en pendientes demasiado pronunciadas. Esto reduce el riesgo de pérdida de control, resbalones y caídas que pueden provocar lesiones personales.
  - m) Al trabajar en pendientes, asegúrese siempre de que su posición es la adecuada, trabaje siempre transversalmente a la pendiente, nunca hacia arriba ni hacia abajo, y extreme las precauciones al cambiar de dirección. Esto reduce el riesgo de pérdida de control, resbalones y caídas que pueden provocar lesiones personales.
  - n) Tenga mucho cuidado al dar marcha atrás o tirar del cortacésped hacia usted. Esté siempre atento a su entorno. Esto reduce el riesgo de tropezar durante el funcionamiento.

- o) No toque las cuchillas ni otras piezas móviles peligrosas mientras estén en movimiento. Esto reduce el riesgo de sufrir lesiones causadas por piezas móviles.
- p) Al limpiar el cortacésped o retirar material atascado, asegúrese de que todos los interruptores de alimentación estén apagados y que la batería esté desconectada. El funcionamiento inesperado del cortacésped puede provocar lesiones personales graves.
- q) Al limpiar material atascado o limpiar el cortacésped, asegúrese de que todos los interruptores de alimentación estén apagados y retire (o active) el dispositivo de desactivación.  
El funcionamiento inesperado del cortacésped puede provocar lesiones personales graves.

## Capacitación

1. Lea atentamente las instrucciones. Familiarícese con los controles y el uso adecuado del cortacésped.
2. Nunca permita que niños o personas que no estén familiarizadas con estas instrucciones utilicen el cortacésped. Las reglamentaciones locales pueden restringir la edad del operador.
3. Nunca opere el cortacésped mientras haya personas, especialmente niños, o mascotas cerca.
4. Tenga en cuenta que el operador o usuario es responsable de los accidentes o peligros que le ocurran a otras personas o a sus bienes.
5. Se debe supervisar a los niños para garantizar que no jueguen con la cortadora de césped.
6. Condición física - No opere la cortadora de césped bajo la influencia de drogas, alcohol o cualquier medicamento.

## Instrucciones de puesta en uso

1. Al operar la cortadora de césped, use siempre calzado resistente y pantalones largos.  
No utilice la cortadora de césped descalzo o con sandalias abiertas. Evite usar ropa o joyas sueltas o que tengan cordones o lazos colgantes.  
Pueden quedar atrapados en piezas móviles.
2. Antes de usar, inspeccione siempre visualmente la cortadora de césped para detectar daños, faltantes o guardias o escudos mal colocados.
3. Asegúrese de que no haya otras personas en el área antes de cortar el césped. Detenga el cortacésped si alguien entra en el área.
4. No inserte la llave de bloqueo en la cortadora de césped hasta que esté lista para usarse.

5. Utilice siempre gafas protectoras para protegerse los ojos de lesiones cuando utilice herramientas eléctricas. Las gafas deben cumplir con la norma ANSI Z87.1 en EE. UU., EN 166 en Europa o AS/NZS 1336 en Australia/ Nueva Zelanda.



En Nueva Zelanda, también es obligatorio por ley usar una pantalla facial para protegerse el rostro. Es responsabilidad del empleador hacer que los operadores de herramientas y otras personas en el entorno utilicen el equipo de protección de seguridad adecuado.

6. Compruebe las cuchillas o los pernos de las cuchillas.

Antes de utilizar la máquina, compruebe con cuidado si tiene grietas o daños. Reemplace inmediatamente las cuchillas o los pernos de las cuchillas agrietados o dañados.

7. Retire los materiales extraños como piedras, alambres, botellas, huesos y palos grandes del área de trabajo antes de cortar el césped para evitar lesiones personales o daños al césped.

cortacésped.

8. Los objetos que golpea la cuchilla de la cortadora de césped pueden causar lesiones graves a las personas.

Siempre debe examinarse cuidadosamente el césped y limpiarlo de todos los objetos antes de cada corte.

9. Esté atento a agujeros, surcos, baches, rocas u otros objetos ocultos. Un terreno irregular puede provocar un accidente por resbalón y caída. La hierba alta puede ocultar obstáculos.

10. No inserte ni retire la llave de la cerradura bajo la lluvia.

11. Utilice equipo de protección personal. Utilice siempre protección para los ojos. El uso de equipo de protección, como mascarilla antipolvo, calzado de seguridad antideslizante, casco de seguridad o protección auditiva en condiciones adecuadas, reducirá las lesiones personales.

## Operación

1. Consejos para mantener la máxima vida útil de la batería.

2. No se estire demasiado. Mantenga el equilibrio en todo momento. Asegúrese siempre de dónde pisa.

En pendientes. Caminar, nunca correr.

3. Detenga la cortadora de césped, retire la llave de bloqueo y asegúrese de que todas las piezas móviles se hayan detenido por completo:

- siempre que abandone el cortacésped;
- antes de limpiar bloqueos o destapar el conducto;
- antes de revisar, limpiar o trabajar en el cortacésped;

- Después de golpear un objeto extraño, inspeccione la cortadora de césped para ver si tiene daños y realice reparaciones antes de volver a ponerla en funcionamiento.
  - siempre que el cortacésped comience a vibrar de forma anormal.
4. Nunca opere la cortadora de césped con protectores o protecciones defectuosos, o sin dispositivos de seguridad, por ejemplo, deflectores y/o cesta para césped, instalados.
  5. Evite utilizar el cortacésped en condiciones climáticas adversas, especialmente cuando exista riesgo de iluminación.
  6. Utilice protección para los ojos y calzado resistente en todo momento mientras utilice la cortadora de césped.
  7. Utilice el cortacésped únicamente durante el día o con buena luz artificial.
  8. Encienda el cortacésped con cuidado siguiendo las instrucciones y con los pies bien alejados.  
de la(s) cuchilla(s).
  9. Tenga cuidado de no lesionarse los pies y las manos con las cuchillas del cortacésped.
  10. Asegúrese siempre de que las aberturas de ventilación se mantengan libres de residuos.
  11. Corte el césped transversalmente en las pendientes, nunca de arriba a abajo. Extreme las precauciones.  
Al cambiar de dirección en pendientes, no corte el césped en pendientes excesivamente pronunciadas.
  12. Tenga mucho cuidado al dar marcha atrás o tirar de la cortadora de césped hacia usted.
  13. Detenga la(s) cuchilla(s) si es necesario inclinar la cortadora de césped para transportarla al cruzar superficies que no sean césped, y al transportar la cortadora de césped hacia y desde el área donde se va a utilizar.
  14. No incline la cortadora de césped al encender el motor, excepto si es necesario inclinado para arrancar. En este caso, no lo incline más de lo absolutamente necesario y levántelo.  
sólo la parte que está alejada del operador. Asegúrese siempre de que ambas manos estén en la posición de funcionamiento antes de devolver la cortadora de césped al suelo.
  15. No coloque las manos ni los pies cerca de piezas que giran o que están debajo de ellas. Manténgase alejado de la descarga.  
Apertura en todo momento.
  16. No transporte la cortadora de césped mientras esté encendida.
  17. Evite utilizar el cortacésped en césped mojado.
  18. Mantenga siempre el mango firmemente sujeto.
  19. No sujete las cuchillas de corte expuestas ni los bordes cortantes al levantar o sostener  
El cortacésped.
  20. Mantenga las manos y los pies alejados de las cuchillas giratorias. Precaución: las cuchillas giran por inercia después de  
El cortacésped está apagado.
  21. Detenga la operación inmediatamente si nota algo inusual. Apague la cortadora de césped.  
y retire la llave de bloqueo. Luego inspeccione la cortadora de césped.
  22. Nunca intente realizar ajustes de altura de corte mientras la cortadora de césped esté en funcionamiento si

La cortadora de césped tiene una función de ajuste de altura de corte.

23. Suelte la palanca del interruptor y espere a que la cuchilla se detenga antes de cruzar caminos de acceso, aceras, carreteras y cualquier área cubierta de grava. Retire también la llave de bloqueo si deja la cortadora de césped, si intenta recoger o retirar algo que esté en su camino o por cualquier otro motivo que pueda distraerlo de lo que está haciendo.
24. Si la cortadora de césped golpea un objeto extraño, siga estos pasos:
  - Detenga la cortadora de césped, suelte la palanca del interruptor y espere hasta que la cuchilla se detenga por completo.
  - Retire la llave de bloqueo y la batería.
  - Inspeccione minuciosamente la cortadora de césped para detectar cualquier daño.
  - Reemplace la cuchilla si está dañada de algún modo. Repare cualquier daño antes reiniciar y continuar operando el cortacésped.
25. No arranque el cortacésped mientras esté parado frente a la abertura de descarga.
26. Si la cortadora de césped comienza a vibrar de manera anormal (verifique de inmediato):
  - a) inspeccionar si hay daños,
  - b) reemplazar o reparar cualquier pieza dañada,
  - c) comprobar si hay piezas sueltas y apretarlas
27. Nunca dirija el material descargado hacia ninguna persona. Evite descargar material contra la pared o una obstrucción. El material puede rebotar hacia el operador. Detener la cuchilla al cruzar superficies de grava.
28. No tire de la cortadora de césped hacia atrás a menos que sea absolutamente necesario. Cuando esté Obligado a retroceder con la cortadora de césped para alejarse de una cerca u otro obstáculo similar, mire hacia abajo y detrás, antes y mientras se mueve hacia atrás.
29. Apague el motor y espere hasta que la cuchilla se detenga por completo antes de Quitar el recogedor de césped. Tenga cuidado de que las cuchillas no giren después de apagarlas.
30. Cuando utilice la máquina en terreno fangoso, pendiente húmeda o lugar resbaladizo, preste atención Atención a tu pisada.
31. Evite trabajar en entornos deficientes donde se espera una mayor fatiga del usuario.
32. No utilice la máquina en condiciones climáticas adversas donde la visibilidad sea limitada. Si no lo hace, Puede provocar caídas o un funcionamiento incorrecto debido a la baja visibilidad.
33. No sumerja la máquina en un charco.
34. Cuando las hojas mojadas o la suciedad se adhieren a la boca de succión (ventana de ventilación) debido a lluvia, quítelos.
35. No utilice la máquina en la nieve.
36. Si el césped cortado está húmedo, es probable que esté obstruido dentro de la máquina.

Revise periódicamente el estado de la máquina y retire la hierba adherida.  
necesario.

37. Al operar la máquina, preste atención a las tuberías y al cableado.
38. No utilice una fuente de alimentación con cable, como un adaptador de batería o una fuente de alimentación portátil con esta máquina. El cable de alimentación de este tipo puede obstaculizar el funcionamiento y provocar lesiones personales.

## Mantenimiento y almacenamiento

1. Reemplace las piezas desgastadas o dañadas por razones de seguridad. Utilice únicamente piezas de repuesto originales y accesorios.
2. Inspeccione y mantenga el cortacésped periódicamente.
3. Cuando no esté en uso, guarde el cortacésped fuera del alcance de los niños.
4. Mantenga todas las tuercas, pernos y tornillos apretados para asegurarse de que el equipo esté en condiciones seguras.  
Condiciones de trabajo.
5. Revise con frecuencia el cesto para césped para detectar desgaste o deterioro. Para el almacenamiento, asegúrese siempre de que el cesto para césped esté vacío. Reemplace un cesto para césped desgastado por uno nuevo de fábrica por seguridad.
6. Utilice únicamente las hojas originales del fabricante especificadas en este manual.
7. Tenga cuidado durante el ajuste de la cortadora de césped para evitar atrapar los dedos.  
entre las cuchillas móviles y las partes fijas de la cortadora de césped.
8. Compruebe el perno de montaje de la cuchilla a intervalos frecuentes para comprobar que esté bien apretado.
9. Deje siempre que el cortacésped se enfríe antes de guardarlo.
10. Al realizar el mantenimiento de las cuchillas, tenga en cuenta que, aunque la fuente de alimentación esté Apagado, las cuchillas aún se pueden mover.
11. Nunca retire ni manipule los dispositivos de seguridad. Compruebe periódicamente su correcto funcionamiento. Nunca haga nada que interfiera con el funcionamiento previsto de un dispositivo de seguridad o que reduzca la protección que proporciona.
12. No deje la máquina desatendida al aire libre bajo la lluvia.
13. No lave la máquina con agua a alta presión.
14. Al lavar la máquina, asegúrese de quitar la batería y la llave de bloqueo, cerrar la tapa de la batería y verter agua hacia la parte inferior de la máquina donde está fijada la cuchilla.
15. Al almacenar la máquina, evite la luz solar directa y la lluvia, y guárdela en un lugar  
Lugar donde no hace calor ni humedad.
16. Realice la inspección o el mantenimiento en un lugar donde se pueda evitar la lluvia.

17. Después de utilizar la máquina, elimine la suciedad adherida y seque completamente la máquina antes de guardarla. Según la estación o la zona, existe el riesgo de que no funcione correctamente debido a la congelación.

## USO PREVISTO

Este producto está destinado al corte de césped doméstico.

## PRESUPUESTO

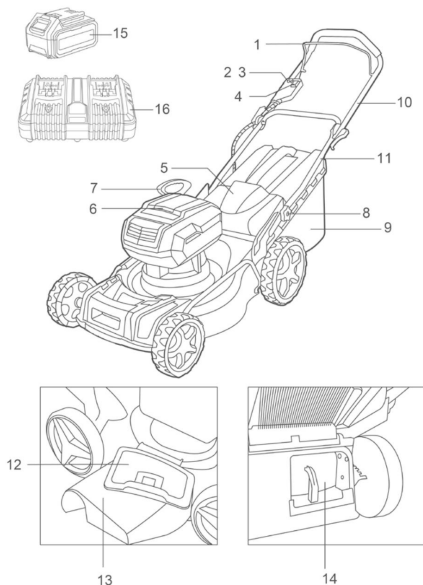

1. Palanca de conmutación

2. Interruptor principal de encendido/  
apagado 3. Interruptor de faro

LED 4. Botón de interruptor

5. Cubierta trasera

6. Tapa del paquete de

baterías 7. Palanca de ajuste de altura de corte

8. Perilla del mango

9. Cesta de hierba

10. Manija superior

11. Manija inferior

12. Cubierta lateral derecha

13. Accesorio de descarga 14. Tapón

de triturado 15. Paquete

de baterías 16.

Cargador

No todos los accesorios ilustrados o descritos están incluidos en la entrega estándar.

## Especificaciones técnicas

Modelo:	LMLI20185 LMLI2018xy	LMLI4020 LMLI4020xy
Ancho de corte (diámetro de la cuchilla)	460 mm	510 mm
Velocidad sin carga	2.800/minuto	2.800/minuto
Velocidad máxima	3.300/minuto	3.300/minuto
Tensión nominal	40 V máx.	
Altura de corte	30-80 mm	
Capacidad de la cesta de césped	60 litros	

N.º de modelo NOTA: x (en blanco, 1, 2, 3, 4, 5, 6, 7, 8, 9, E, S, A, M); y (en blanco, -1, -2, -3, -4, -5, -6, -7, -8, -9, E, S, A, M)

Modelo:	ULMLI2018xy	ULMLI4020xy
Ancho de corte (diámetro de la cuchilla)	18"	20"
Velocidad sin carga	2.800/minuto	2.800/minuto
Velocidad máxima	3.300/minuto	3.300/minuto
Tensión nominal	40 V máx.	
Altura de corte	1-3/16"-3-3/16"	
Capacidad de la cesta de césped	60 litros	

N.º de modelo NOTA: x (en blanco, 1, 2, 3, 4, 5, 6, 7, 8, 9, E, S, A, M); y (en blanco, -1, -2, -3, -4, -5, -6, -7, -8, -9, E, S, A, M)

 ¡ADVERTENCIA!

Utilice únicamente la batería y el cargador de batería originales como se indica a continuación para esta fuente de alimentación.

herramienta:

Producto	Paquete de batería		
Modelo Nro.	Tipo	Tensión nominal	Capacidad nominal
FBLI2001 FBLI2001xy	iones de litio	18,5 V CC, 20 V máx.	2,0 Ah
FBLI2002 FBLI2002xy			4,0 Ah
FBLI2003 FBLI2003xy			5,0 Ah

N.º de modelo NOTA: x (en blanco, 1, 2, 3, 4, 5, 6, 7, 8, 9, E, S, A, M); y (en blanco, -1, -2, -3, -4, -5, -6, -7, -8, -9, E, S, A, M)

Producto	Cargador de batería			
Modelo Nro.	Potencia de entrada	Voltaje de entrada	Potencia nominal de salida Voltaje	Potencia nominal de salida actual
FCLI2001 FCLI2001xy	50 W	220-240 V ~50/60 Hz	20 V CC	2A
UFCLI2001 UFCLI2001xy		110-120 V ~50/60 Hz		
FCLI20411 FCLI20411xy FCLI2034 FCLI2034xy	105 W	220-240 V ~50/60 Hz	21 V CC	4A
UFCLI20411 UFCLI20411xy UFCLI2034 UFCLI2034xy		110-120 V ~50/60 Hz		

N.º de modelo NOTA: x (en blanco, 1, 2, 3, 4, 5, 6, 7, 8, 9, E, S, A, M); y (en blanco, -1, -2, -3, -4, -5, -6, -7, -8, -9, E, S, A, M)

## RUIDO

El nivel de ruido típico ponderado A determinado según EN60335-2-77:

NOTA: Los valores se han medido con la cortadora de césped equipada con la cuchilla recta.

Modelo LMLI20185

Nivel de presión sonora (LpA): 74 dB(A) Nivel de potencia sonora (LWA): 85 dB (A)

Incertidumbre (K): 3 dB(A)

El nivel de ruido durante el trabajo puede superar los 80 dB (A).

NOTA: Los valores de emisión de ruido declarados se han medido de acuerdo con un método de prueba estándar y pueden usarse para comparar una herramienta con otra.

NOTA: Los valores de emisión de ruido declarados también pueden utilizarse en una evaluación preliminar de la exposición.

### ADVERTENCIA

Utilice protección para los oídos.

### ADVERTENCIA

La emisión de ruido durante el uso real de la herramienta eléctrica puede diferir de los valores declarados dependiendo de las formas en que se utiliza la herramienta, especialmente del tipo de pieza de trabajo que se procesa.

### ADVERTENCIA

Asegúrese de identificar medidas de seguridad para proteger al operador que se basen en una estimación de la exposición en las condiciones reales de uso (teniendo en cuenta todas las partes del ciclo operativo, como los momentos en que la herramienta está apagada y cuando está funcionando inactiva, además del tiempo de activación).

## OPERATION PICTURE

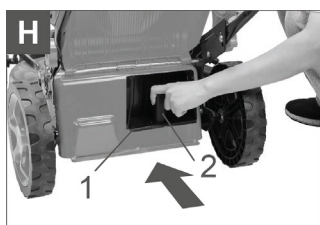
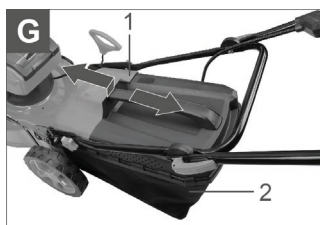
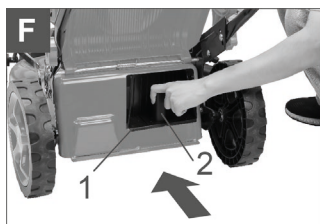
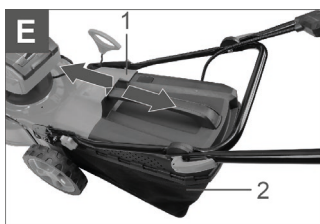
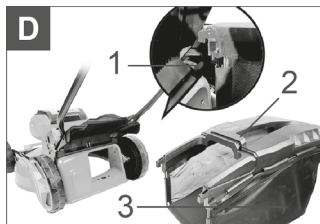
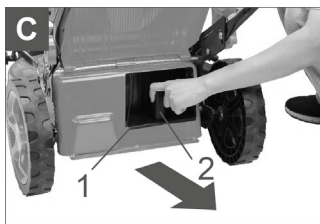
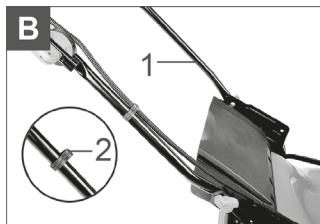
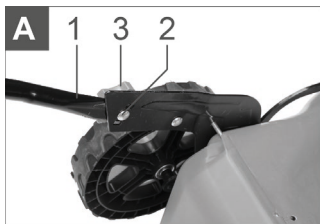

## OPERATION PICTURE

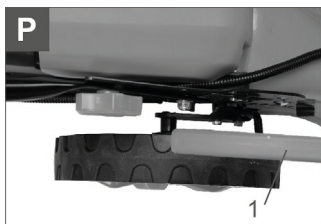
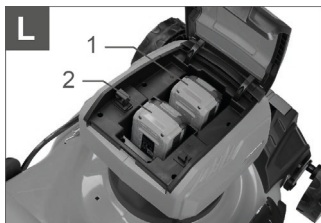
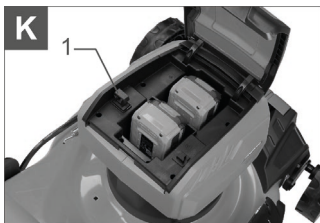
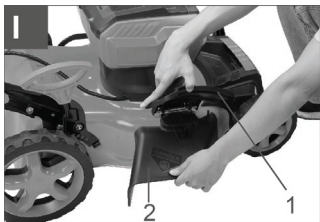

## OPERATION PICTURE

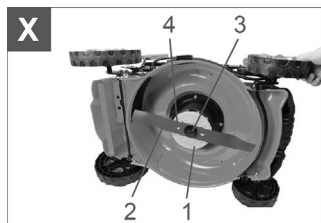
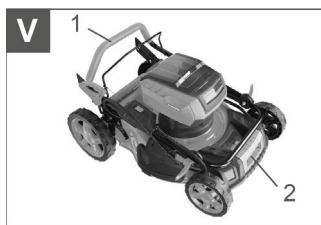
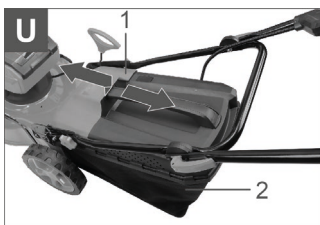
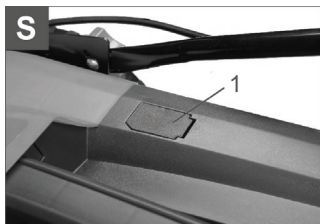
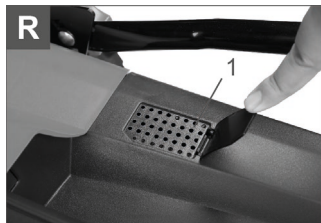

## OPERACIÓN

### ASAMBLEA

#### ADVERTENCIA

Asegúrese siempre de quitar la llave de bloqueo y el cartucho de batería antes de realizar cualquier trabajo en la cortadora de césped. Si no se quitan la llave de bloqueo y el cartucho de batería, se pueden producir lesiones personales graves debido al arranque accidental.

arriba.

#### ADVERTENCIA

Nunca ponga en marcha la cortadora de césped a menos que esté completamente ensamblada. El funcionamiento de la máquina en un estado parcialmente ensamblado puede provocar lesiones personales graves debido a un arranque accidental.

### INSTALACIÓN DEL MANIJA (Ver Figura A, B)

AVISO: Al instalar las manijas, coloque los cables de manera que no queden atrapados entre ellas. Si el cable está dañado, es posible que el interruptor de la cortadora de césped no funcione.

1. Alinee los orificios del mango inferior (1) con los orificios del cuerpo de la cortadora de césped y luego ajuste 2 pernos (2) y 2 perillas (3) temporalmente. Hay 3 orificios en las conexiones de la plataforma para que el operador elija la altura adecuada.
2. Apriete firmemente los 2 pernos y las 2 perillas que se apretaron temporalmente en el paso 1 usando una llave (no incluida).
3. Levante el mango superior y sujete las perillas de los dos lados. La posición del mango superior se puede ajustar seleccionando la altura adecuada para usted.

#### PRECAUCIÓN

Sujete firmemente el mango superior para que no se le caiga de la mano. De lo contrario, el mango podría caerse y provocar una lesión.

4. Coloque los soportes (2) en el mango (1). Alinee las protuberancias del soporte con los orificios del mango de modo que las protuberancias encajen en los orificios. Coloque los cables como se muestra en la figura B.

### QUITAR EL TAPÓN DE TRITURACIÓN (Ver Figura C)

1. Abra la cubierta trasera.
2. Retire el tapón de triturado (2) mientras mantiene presionada la palanca (1).

## INSTALACIÓN O EXTRACCIÓN DEL CESTO PARA CÉSPED (Ver Figura D)

Para instalar la cesta recogedora de césped, siga los pasos a continuación.

1. Abra la cubierta trasera.
2. Sujete el asa (2) de la cesta para césped (3) y luego enganche la cesta para césped en las ranuras (1) del cuerpo de la cortadora de césped como se muestra en la figura. Asegúrese de que los ganchos encajen firmemente en las ranuras.
3. Para quitar la cesta de césped, abra la cubierta trasera y luego retire la cesta de césped. cesta sujetándola por el asa.

## COLOCACIÓN DEL TAPÓN DE TRITURACIÓN (Ver Figura E, F)

1. Abra la cubierta trasera (1) y luego retire la cesta para césped (2).
2. Coloque el tapón triturador mientras mantiene presionada la palanca y luego suelte la palanca para bloquear el tapón triturador. Asegúrese de que la palanca encaje firmemente en el orificio de la plataforma.

## COLOCACIÓN DEL ACCESORIO DE DESCARGA (Ver Figura G, H, I)

1. Abra la cubierta trasera y luego retire el cesto para césped.
2. Coloque el tapón de triturado (2) mientras mantiene presionada la palanca (1) y luego suéltelo.  
la palanca para bloquear el tapón de triturado como se muestra en la Figura H.
3. Levante la cubierta lateral derecha (1) y luego coloque el accesorio de descarga (2) como se muestra en la Figura I. Asegúrese de que los dos pasadores inserten las ranuras del accesorio de descarga.

## DESCRIPCIÓN FUNCIONAL

### INSTALACIÓN O EXTRACCIÓN DEL PAQUETE DE BATERÍAS

#### PRECAUCIÓN

Apague siempre la máquina antes de instalar o quitar la batería.

#### PRECAUCIÓN

Sujete la máquina y la batería con firmeza al instalar o quitar la batería. Si no sujeta la máquina y la batería con firmeza, pueden resbalarse de sus manos y provocar daños en la máquina y la batería, además de lesiones personales.

## PRECAUCIÓN

Asegúrese de bloquear la tapa de la batería antes de usarla.

De lo contrario, el barro, la suciedad o el agua podrían dañar el producto o la batería.

## PRECAUCIÓN

Instale siempre la batería completamente. De lo contrario, podría caerse accidentalmente de la máquina y provocar lesiones a usted o a alguien que se encuentre a su alrededor.

### NOTA:

La máquina no funciona con un solo paquete de baterías. Se recomienda utilizar las mismas dos baterías y cargarlas al mismo tiempo. Si se utilizan dos baterías de diferente potencia, la máquina solo funcionará con el denominador común inferior.

Para instalar la batería (ver Figura J, K, L)

1. Abra la tapa de la batería.
2. Alinee la lengüeta del paquete de baterías con la ranura de la máquina y luego  
Deslice el cartucho hasta que encaje en su lugar con un pequeño clic.
3. Inserte la llave de la cerradura (1) en el lugar que se muestra en la figura hasta el tope.  
Figura L.
4. Cierre la tapa de la batería y empújela hasta que quede trabada con la palanca de bloqueo.

Para retirar la batería 1. Abra la tapa  
de la batería.

2. Extraiga la batería de la máquina mientras desliza el botón en la parte frontal.  
del paquete de baterías.
3. Saque la llave de la cerradura.
4. Cierre la tapa de la batería.

## MÁQUINA / BATERIA SISTEMA DE PROTECCIÓN

La máquina está equipada con un sistema de protección de la máquina y la batería. Este sistema corta automáticamente la alimentación del motor para prolongar la vida útil de la máquina y la batería. La máquina se detendrá automáticamente durante el funcionamiento si la máquina o la batería se encuentran en alguna de las siguientes condiciones:

#### Protección contra sobrecarga

Cuando se utiliza la batería de una manera que provoca que consuma una corriente anormalmente alta, la máquina se detiene automáticamente y la luz de encendido principal parpadea en verde.

En esta situación, apague la máquina y detenga la aplicación que provocó la sobrecarga. Luego, encienda la máquina para reiniciarla.

#### Protección contra sobrecalentamiento

Cuando la máquina o la batería se calientan demasiado, la máquina se detiene automáticamente y la luz de encendido principal se enciende en rojo. En este caso, deje que la máquina y la batería se enfríen antes de volver a encenderla.

#### Protección contra sobredescarga

Cuando la capacidad de la batería no es suficiente, la máquina se detiene automáticamente y la luz de encendido principal parpadea en rojo. En este caso, retire la batería de la máquina y cargue los paquetes de baterías o cámbielos por otros que estén completamente cargados.

#### INDICACIÓN DE LA CAPACIDAD RESTANTE DE LA BATERÍA (Ver Figura M)

Sólo para paquetes de baterías con indicador

Pulse el botón de comprobación (2) del paquete de baterías para indicar la capacidad restante de la batería. Las luces indicadoras (1) se iluminan durante unos segundos.

#### NOTA:

Dependiendo de las condiciones de uso y de la temperatura ambiente, la indicación puede diferir ligeramente de la capacidad real.

#### PANEL DE CONTROL (Ver Figura N)

El panel de control tiene el interruptor principal de encendido/apagado (1), el interruptor de luz LED (2) y el botón de interruptor (3).

Interruptor principal de encendido y apagado

#### ADVERTENCIA

Apague siempre el interruptor de alimentación principal cuando no esté en uso.

Para encender la máquina, presione el interruptor principal. La luz de encendido principal se ilumina en verde.

Para apagar la máquina, presione nuevamente el interruptor principal.

**NOTA:**

Si la lámpara de alimentación principal se enciende en rojo o parpadea en rojo o verde, consulte las instrucciones del sistema de protección de la máquina/batería.

**NOTA:**

Esta máquina cuenta con una función de apagado automático. Para evitar un encendido involuntario, el interruptor de alimentación principal se apagará automáticamente cuando no se tire de la palanca del interruptor durante un período determinado después de encender el interruptor de alimentación principal.

**ACCIÓN DEL INTERRUPTOR (Ver Figura O)**

 **ADVERTENCIA**

Antes de instalar la batería, verifique siempre que la palanca del interruptor funcione correctamente y vuelva a la posición original cuando se suelte.

Operar la máquina con un interruptor que no funciona correctamente puede provocar pérdida de control y lesiones personales graves.

**NOTA:**

El cortacésped no arranca sin pulsar el botón del interruptor, incluso aunque se tire de la palanca del interruptor.

**NOTA:**

Es posible que la cortadora de césped no arranque debido a la sobrecarga cuando intenta cortar césped largo o denso a la vez. Aumente la altura de corte en este caso.

Esta cortadora de césped está equipada con llave de bloqueo, botón de interruptor y palanca de interruptor. Si

Si nota algo inusual con la llave de bloqueo o el botón del interruptor, detenga la operación inmediatamente y haga que los revise el Centro de Servicio Autorizado más cercano.

1. Instale las baterías. Inserte la llave de bloqueo y luego cierre la tapa de la batería.
2. Presione el interruptor de encendido principal (1).
3. Tire la palanca del interruptor (2) hacia usted mientras mantiene presionado el botón del interruptor.

Suelte el botón del interruptor tan pronto como el motor comience a funcionar.

**AJUSTE DE LA ALTURA DE CORTE (Ver Figura P, Q)**

 **ADVERTENCIA**

Nunca coloque la mano o la pierna debajo del cuerpo del cortacésped cuando ajuste la altura de corte.

## ADVERTENCIA

Asegúrese siempre de que la palanca encaje correctamente en la ranura antes de la operación.

La altura de corte se puede ajustar en un rango de entre 30 mm y 80 mm.

Retire la llave de bloqueo y luego tire de la palanca de ajuste de altura de corte hacia afuera del cuerpo de la cortadora de césped y muévala a la altura de corte deseada.

Sujete la empuñadura delantera (3) o el mango inferior (2) con una mano y luego mueva la palanca de ajuste de altura de corte (1) con la otra mano.

### INDICADOR DE NIVEL DE CÉSPED (Ver Figura R, S)

El indicador de nivel de césped (1) muestra el volumen de césped cortado. Cuando el cesto para césped no está lleno, el indicador flota mientras las cuchillas están en funcionamiento.

Cuando el cesto para césped está casi lleno, el indicador no flota mientras las cuchillas están en funcionamiento. En este caso, detenga la operación inmediatamente y vacíe el cesto.

### NOTA:

Este indicador es una guía aproximada. Dependiendo de las condiciones del interior de la canasta, este

Es posible que el indicador no funcione correctamente.

### USO DE TAPÓN PARA MULCHING

El tapón de trituración permite devolver la hierba cortada al suelo sin tener que recogerla en el cesto para césped. Cuando utilice la máquina con el tapón de trituración, asegúrese de quitar el cesto para césped.

AVISO: Al utilizar la máquina con el tapón triturador, asegúrese de que la longitud total del césped sea de 30 mm o más, o que la longitud de corte sea de 15 mm o menos.

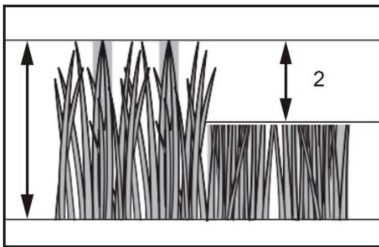

1. 30 mm o más; 2. 15 mm o menos

## USO DEL ACCESORIO DE DESCARGA

El accesorio de descarga permite descargar el césped cortado al suelo desde el lado derecho de la máquina sin acumular el césped cortado en el cesto para césped.

Cuando utilice la máquina con el accesorio de descarga, asegúrese de instalar el tapón de triturado y quitar la cesta de césped.

## FUNCIÓN ELECTRÓNICA

La máquina está equipada con funciones electrónicas para una fácil operación.

- La velocidad de corte se ajustará automáticamente según el estado del césped. Aumentará la velocidad de corte para ofrecer más potencia al cortar césped alto o denso y disminuirá la velocidad de corte al cortar césped fino para ahorrar tiempo de funcionamiento.
- La función de arranque suave minimiza el impacto en el arranque y hace que la máquina arranque suavemente.
- Freno eléctrico

Esta máquina está equipada con un freno eléctrico. Si la máquina falla constantemente

Para detener rápidamente las cuchillas de la cortadora de césped después de soltar la palanca del interruptor, haga reparar la máquina en un centro de servicio autorizado.

## OPERACIÓN

### SIEGA

#### ADVERTENCIA

Antes de cortar el césped, retire los palos y las piedras del área de corte. Además, elimine las malas hierbas del área de corte con anticipación.

#### ADVERTENCIA

Utilice siempre gafas de seguridad o anteojos de seguridad con protectores laterales cuando utilice el cortacésped.

### PRECAUCIÓN

Si el césped cortado o algún objeto extraño bloquea el interior del cuerpo de la cortadora de césped, asegúrese de quitar la llave de bloqueo y el cartucho de batería y usar guantes antes de quitar el césped o el objeto extraño.

**AVISO:** Utilice esta máquina únicamente para cortar césped. No corte malezas con esta máquina.



Sujete firmemente el mango con ambas manos al cortar el césped. (Vea la Figura T)

Las líneas centrales de las ruedas delanteras son pautas para el ancho de corte. Utilice las líneas centrales como pautas para cortar el césped en franjas. Superponga la franja anterior entre la mitad y un tercio para cortar el césped de manera uniforme.

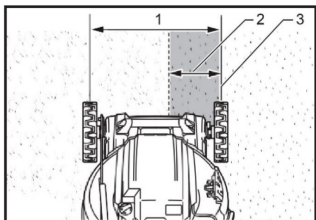

1. Ancho de corte; 2. Área superpuesta; 3. Línea central

Cambie la dirección de corte cada vez para evitar que el patrón de grano del césped se forme en una sola dirección.

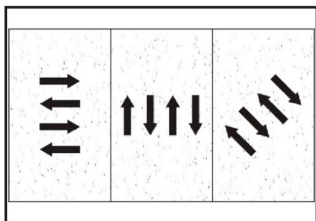

Revise periódicamente el cesto para césped para ver si hay césped cortado. Vacíe el césped antes de que se llene. Antes de cada revisión periódica, asegúrese de detener la cortadora de césped y luego retire la llave de bloqueo y la batería.

**AVISO:** Usar la cortadora de césped con el cesto para césped lleno impide la rotación suave de la cuchilla y coloca una carga adicional en el motor, lo que puede provocar averías.

### CORTAR UN CÉSPED ALTO

No intente cortar el césped largo de una sola vez. En lugar de eso, corte el césped en etapas. Deje pasar un día o dos entre cada corte hasta que el césped quede uniformemente corto.

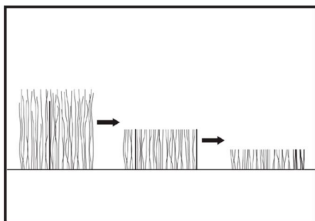

### NOTA:

Cortar el césped largo y corto de una sola vez puede provocar que el césped se muera. El césped cortado también puede obstruir el interior del cuerpo de la cortadora de césped.

### VACIADO DEL CESTO PARA CÉSPED (Ver Figura U)

1. Suelte la palanca del interruptor.
2. Abra la cubierta trasera y saque el cesto para césped sujetando el asa.
3. Vacíe el cesto para césped.

## MANTENIMIENTO

### ADVERTENCIA

Asegúrese siempre de que la llave de bloqueo y el cartucho de batería se hayan retirado de la cortadora de césped antes de guardarla o transportarla o de intentar realizar cualquier inspección o mantenimiento.

## ADVERTENCIA

Retire siempre la llave de bloqueo cuando el cortacésped no esté en uso.

Guarde la llave de la cerradura en un lugar seguro fuera del alcance de los niños.

## ADVERTENCIA

Utilice guantes al realizar inspecciones o mantenimiento.

## ADVERTENCIA

Utilice siempre gafas de seguridad o anteojos de seguridad con protectores laterales cuando realice inspecciones o tareas de mantenimiento.

AVISO: Nunca utilice gasolina, bencina, disolventes, alcohol o similares.

Pueden producirse decoloración, deformación o grietas.

Para mantener la SEGURIDAD y CONFIABILIDAD del producto, las reparaciones, cualquier otro mantenimiento o ajuste deben ser realizados por un Centro de Servicio Autorizado o de Fábrica.

Utilizando siempre las piezas de repuesto recomendadas por el fabricante.

## MANTENIMIENTO

1. Retire la llave de bloqueo y las baterías y luego cierre la tapa de las baterías.
2. Coloque la cortadora de césped de lado de modo que la palanca de ajuste de altura de corte quede hacia arriba. Limpie los restos de césped acumulados en la parte inferior de la plataforma de corte.

3. Vierta agua hacia la parte inferior de la máquina a la que está fijada la cuchilla.

AVISO: No lave la máquina con agua a alta presión.

4. Compruebe que todas las tuercas, pernos, tornillos, etc. estén bien apretados.
5. Inspeccione las piezas móviles para detectar daños, roturas y desgaste. Las piezas dañadas o faltantes deben repararse o reemplazarse.
6. Guarde el cortacésped en un lugar seguro fuera del alcance de los niños.

## TRANSPORTE DE LA CORTADORA (Ver Figura V)

Al transportar la cortadora de césped, sujete la empuñadura delantera (2) y el mango inferior (1) con dos personas como se muestra en la figura.

## ALMACENAMIENTO (Ver Figura W)

Guarde la cortadora de césped en un lugar cerrado, fresco y seco. No guarde la cortadora de césped ni el cargador en lugares donde la temperatura pueda alcanzar o superar los 40 °C.

Puede plegar el mango superior y el mango inferior para ahorrar espacio de almacenamiento o pararse.

arriba.

## QUITAR O INSTALAR LA CUCHILLA DE LA CORTADORA

### ADVERTENCIA

La cuchilla se detiene por unos segundos después de soltar el interruptor. No comience ninguna operación hasta que la cuchilla se detenga por completo.

### ADVERTENCIA

Retire siempre la llave de bloqueo y el cartucho de batería al retirar o instalar la cuchilla.

No retirar la llave de bloqueo y el cartucho de batería puede provocar lesiones graves.

### ADVERTENCIA

Utilice siempre guantes al manipular la cuchilla.

Extracción de la cuchilla de la cortadora de césped (ver figura X)

Para modelos equipados con cuchilla de corte recta

1. Coloque la cortadora de césped de lado de modo que la palanca de ajuste de altura de corte quede en el lado superior.
2. Sujete la cuchilla (2) firmemente con una mano, gire el perno (3) en sentido antihorario con una llave inglesa (no incluida)
3. Retire el perno y luego la cuchilla de la cortadora de césped.

AVISO: Al instalar la cuchilla de la cortadora de césped, asegúrese de que las protuberancias (4) del soporte de la cuchilla (1) encajen en los orificios de la cuchilla de la cortadora de césped.

Instalación de la cuchilla del cortacésped

### ADVERTENCIA

Instale la cuchilla de la cortadora de césped con cuidado. Tiene una cara superior e inferior.

 ADVERTENCIA

Apriete el perno firmemente en el sentido de las agujas del reloj para asegurar la cuchilla.

 ADVERTENCIA

Asegúrese de que la cuchilla del cortacésped y todas las piezas de fijación estén instaladas correctamente y bien apretadas.

 ADVERTENCIA

Al reemplazar las cuchillas, siga siempre las instrucciones proporcionadas en este manual.

**AVISO:** Después de instalar las cuchillas de la cortadora de césped, retire el pasador del cuerpo de la cortadora de césped.

Para instalar las cuchillas de la cortadora de césped, realice el procedimiento de extracción en sentido inverso.

## MANTENIMIENTO Y AVERÍAS

Tabla de resolución de problemas

Antes de solicitar reparaciones, realice su propia inspección. Si encuentra un problema que no se explica en el manual, no intente desarmar la máquina.

En su lugar, pregunte en un Centro de Servicio Autorizado, utilizando siempre repuestos recomendados para las reparaciones.

Estado de anomalía	Causa probable (Funcionamiento defectuoso)	Recurso
El cortacésped no arranca.	No hay dos paquetes de baterías instalados.	Instale dos paquetes de baterías cargadas.
	Problema de batería (bajo voltaje)	Recargue la batería. Si la recarga no es eficaz, reemplace la batería.
	La llave de bloqueo no está insertada.	Inserte la llave de bloqueo.
El motor deja de funcionar después de un poco de uso.	El nivel de carga de la batería es bajo.	Recargue la batería. Si la recarga no es eficaz, reemplace la batería.
	La altura de corte es demasiado baja.	Aumente la altura de corte.
	La hierba cortada está obstruida en el cortacésped.	Retire el césped obstruido del cortacésped.
El motor no llega RPM máximas.	La batería está instalada incorrectamente.	Instale la batería como se describe en este manual.
	La carga de la batería está disminuyendo.	Recargue la batería. Si la recarga no es eficaz, reemplace la batería.
La cuchilla de la cortadora de césped no gira: detenga la cortadora de césped ¡inmediatamente!	Un objeto extraño, como una rama, está atascado cerca de la cuchilla.	Un objeto extraño, como una rama, está atascado cerca de la cuchilla.
Un objeto extraño, como una rama, está atascado cerca de la cuchilla.	La cuchilla está desequilibrada, excesiva o desigualmente afilada. gastado.	Reemplace la cuchilla.

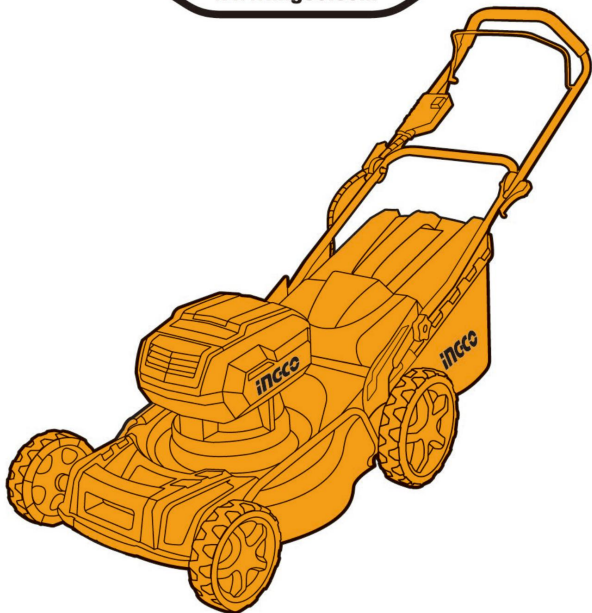

MADE IN CHINA 0923.V01

   **INGCO Global** [www.ingco.com](http://www.ingco.com)

**NEWWAY TECHNOLOGY (SUZHOU) CO., LIMITED**  
No. 20 Dagang Road, Fuqiao Town, Taicang City, China