

Ficha técnica del producto

Especificaciones



Interruptor Enchufable Homeline 2P 50A 10kA 120/240Vac

HOM250

Principal

Product	Interruptor automático en miniatura
Range	Homeline
Current Rating	50 A
Certifications	Registrado por UL
Voltage Rating	120/240 V AC
Mounting Type	Conexión
Number of Poles	2P
Short Circuit Current Rating	10 kA
Number of Spaces	2
Circuit Breaker Type	Standard ((*))
Ratings	HACR rated ((*))
Electrical Connection	Box lugs ((*))
Wire Size	1 x AWG 8...AWG 2 (aluminio/cobre)

Complementario

Par de apriete	4,6 N.m - tipo de cable: AWG 8...AWG 2)
Altura	79,50 mm
Ancho	50,80 mm
Profundidad	75,69 mm

Entorno

Temperatura ambiente de funcionamiento	40 °C
--	-------

Unidades de embalaje

Tipo de unidad de paquete 1	PCE
Número de unidades en el paquete 1	1
Paquete 1 Altura	5,08 cm
Paquete 1 Ancho	7,62 cm
Paquete 1 Longitud	8,128 cm

Paquete 1 Peso	318,0 g
Tipo de unidad de paquete 2	PAL
Número de unidades en el paquete 2	1800
Paquete 2 Altura	101,6 cm
Paquete 2 Ancho	101,6 cm
Paquete 2 Longitud	121,92 cm
Paquete 2 Peso	596,473 kg
Tipo de unidad de paquete 3	BB1
Número de unidades en el paquete 3	5
Paquete 3 Altura	7,62 cm
Paquete 3 Ancho	6,604 cm
Paquete 3 Longitud	25,654 cm
Paquete 3 Peso	1,656 kg

Sostenibilidad de la oferta

Estado de oferta sostenible	Producto Green Premium
Reglamento REACH	Declaración de REACH
Directiva RoHS UE	Conforme Declaración RoHS UE
Sin metales pesados tóxicos	Si
Sin mercurio	Si
Normativa de RoHS China	Declaración RoHS China Declaración proactiva de RoHS China (fuera del alcance legal de RoHS China)
Información sobre exenciones de RoHS	Si
Comunicación ambiental	Perfil ambiental del producto

Garantía contractual

Periodo de garantía	18 Meses
---------------------	----------

Ficha técnica del producto

Ilustración técnica

HOM250

Dimensiones

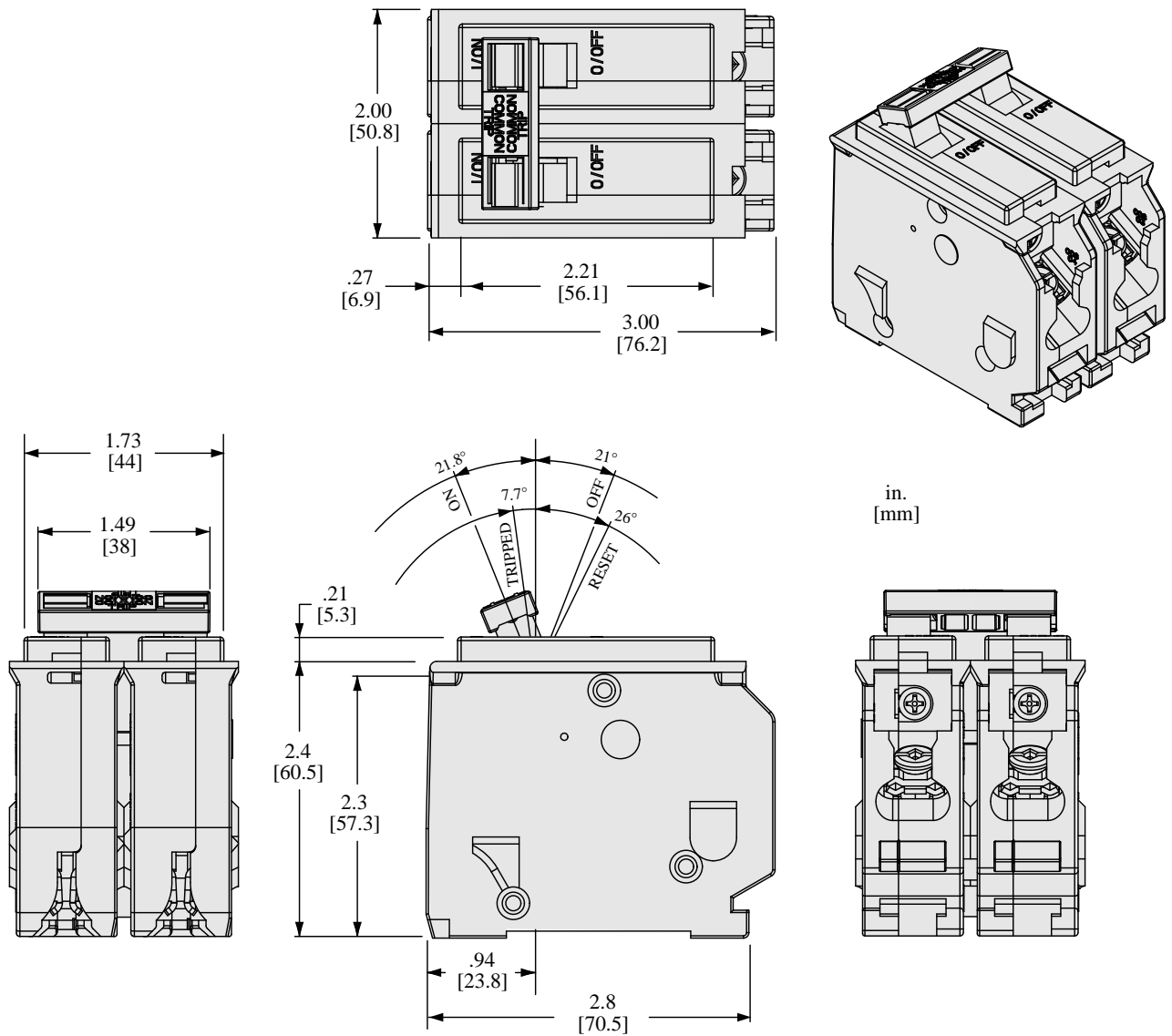

All dimensions are approximate. Also refer to technical drawings and documentation.

Reemplazo(s) recomendado(s)