



# GRUPO FREGADERO MONOMANDO MANGUERA EXTRAIBLE

BM -825-0201



## ESPECIFICACIONES



### IDENTIFICACIÓN DEL PRODUCTO

- Producto: Grupo Fregadero monomando manguera extraíble.
- Código de Fábrica: BM-825-0201
- Marca de Fabricación: BM

### CARACTERÍSTICAS TÉCNICAS

- Material: Aleación de cobre
- Acabado: Cromo
- Tipo de manilla: Monomando
- Tipo de cartucho: Mezclador Cerámico Ø 40mm
- Peso neto: 1.610 Kg

\*Adaptable a instalaciones domésticas y comerciales en lugares donde el agua es considerada potable

### INSTALACIÓN

- 1 Orificio     2 Orificios     3 Orificios

### PRESENTACIÓN

TIPO DE EMPAQUE	DIMENSIONES (Lx W x H)	PESO BRUTO
CAJA	7 x 52.5 x 31 cms	1.730 Kg
6 UNIDADES POR CAJA	53.5 x 33 x 45.5 cms	14.5 Kg

### RECOMENDACIONES

- \* Limpiar la grifería con solución de agua y vinagre al 5%. No utilice productos químicos.
- \* Al momento de instalar es importante tomar en cuenta el instructivo de instalación a fin de prevenir cualquier daño al producto.
- \* Revise detenidamente la garantía al dorso del instructivo de instalación.

## DIMENSIONES

### VISTA FRONTAL

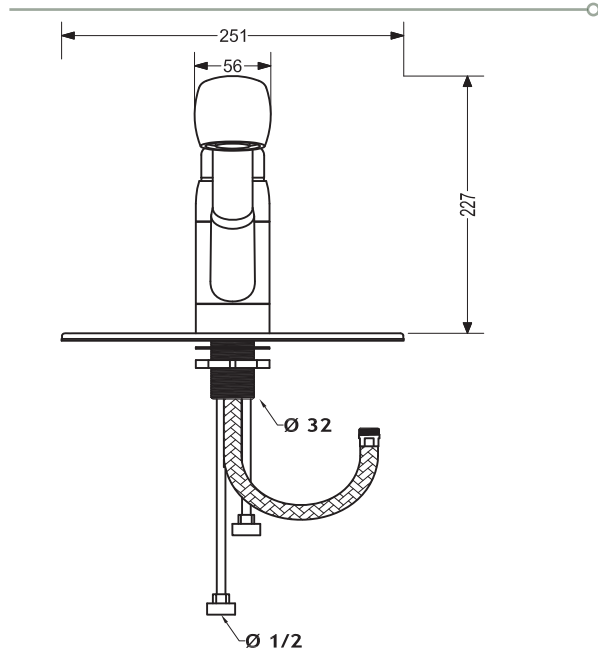

### VISTA LATERAL

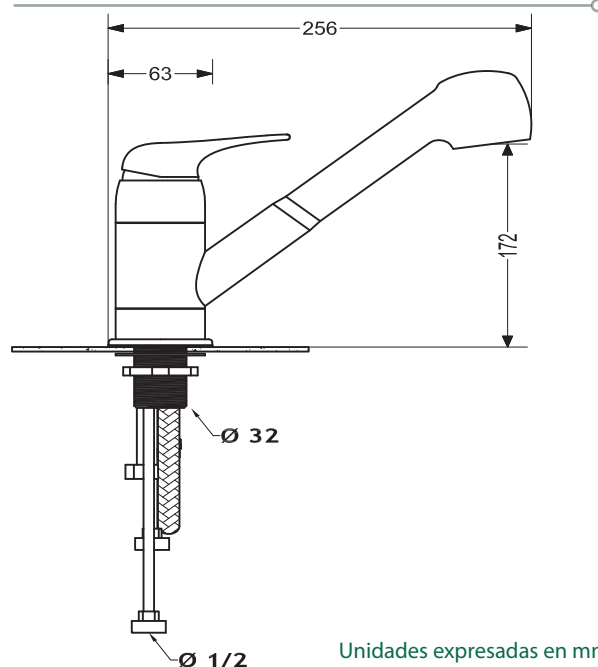

Unidades expresadas en mm